

Aparelho ejetor Óleo - Ar
GOB.A **GOB.B**
165.330-40 **165.335-40**

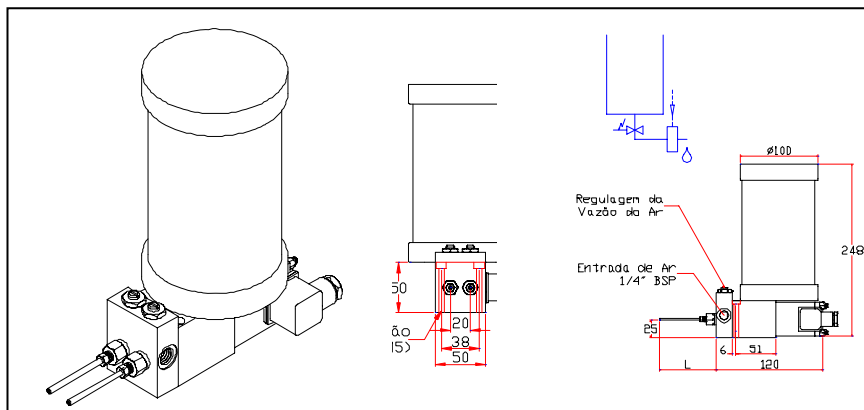

Descrição:

Aparelho de acionamento elétrico, ou pneumático, que ejeta óleo nebulizado sobre pequenos pontos de atrito, ou de difícil acesso com o auxílio de ar comprimido.

Pode ser fornecida com uma (GOB.A) ou duas (GOB.B) saídas ejetoras.

Dados técnicos:

Lubrificante	óleo
Viscosidade do óleo	10 a 1100 Cst
Pressão máxima de trabalho	2 bar
Pressão do ar comprimido	até 2 bar
Capacidade do reservatório	1,0 l
Volume por ejeção	30 mm ³ /curso
Conexão de entrada	1/4" BSP
Conexão de entrada de ar	1/4" BSP
Comprimento do tubo de ejeção	até 1000 mm
Faixa de temperatura	- 20 a + 50 °C
Posição de montagem	vertical (com reservatório) qualquer (sem reservatório)
Peso	2,0 kg (com reservatório) 1,8 kg (sem reservatório)

Acionamento (Bobina elétrica)

Tensão	110 ou 220 Vac 60Hz
Corrente	1 A
Potência	200 VA
Proteção	IP-65

Funcionamento

No sistema deve existir um sensor que detectará o momento exato em que a ejeção de lubrificante deverá ser feita. Neste instante, uma bobina aciona com seu êmbolo o(s) pistão(ões) do aparelho, iniciando o ciclo de pressão. O óleo é então misturado ao ar comprimido, que transformará a ejeção numa nuvem constante através de 1 ou 2 tubo(s) de Ø4,0 mm em direção dos pontos de atrito. Na extremidade do(s) tubo(s) existe uma restrição de Ø0,8 mm.

Código de encomenda

Quantidade de saídas A - 1 saída B - 2 saídas	GOB.	Vedação P - Perbunan V - Viton (sob consulta)
Reservatório (1 litro) C - com S - sem		Comprimento do tubo em mm (até 1000 mm)
		Tensão de acionamento 1 - 110 Vac - 60 Hz 2 - 220 Vac - 60 Hz 3 - Pneumático

EXEMPLO PARA ENCOMENDA:

GOB.B- C.1.1000.P - 165.335-40
 Aparelho Ejetor Óleo - Ar, Com 2 (Duas) saídas, Com reservatório, Tensão de 110 Vac - 60 Hz, Comprimento do tubo de 1000 mm e Vedação de Perbunan.

Observações para formação do código

Todos os campos devem ser preenchidos. Para tensões de acionamento com 50 Hz deve ser pedido um produto especial para não comprometer a força da bobina.

Av. Paraná, 2146 - Distrito Industrial Leste - CEP: 89248 - 000 - Garuva - SC - Brasil

Fone: (0**47) 445.2929

www.woerner.com.br

Fax: (0**47) 445.2560

vendas@woerner.com.br