

**Moto – Bomba de Engrenagens
GFZ.M
355.000-40**

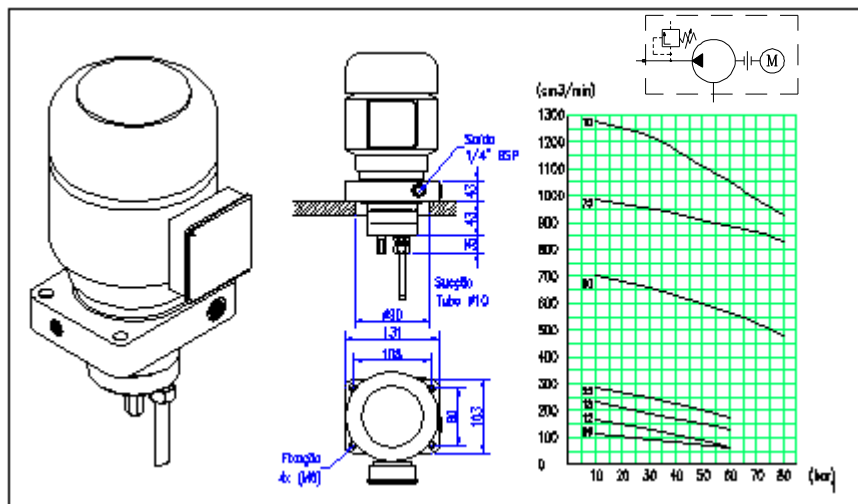

Descrição:

Bomba de recalque com montagem em sistemas de lubrificação e circulação de óleo, equipada com válvula de alívio.

Dados técnicos:

Lubrificante	óleo
Vazão	60 a 1000 cm ³ / min.
Pressão máxima de trabalho	60 bar
Altura máxima de sucção	800 mm
Faixa de temperatura	- 10 a + 80 ° C
Viscosidade do óleo	22 a 800 Cst
Posição de montagem	qualquer
Peso	7 kg
Material do Corpo	Alumínio

Acionamento (Motor)

Forma construtiva	B 14
Carcaça	63 flange C DIN 42677
Tensão	220/ 380 ou 440 Vac 60 Hz (trifásico).
Potência	0,25 CV
Rotação	1700 RPM
Proteção	IP-55
Isolação	B

Código de encomenda

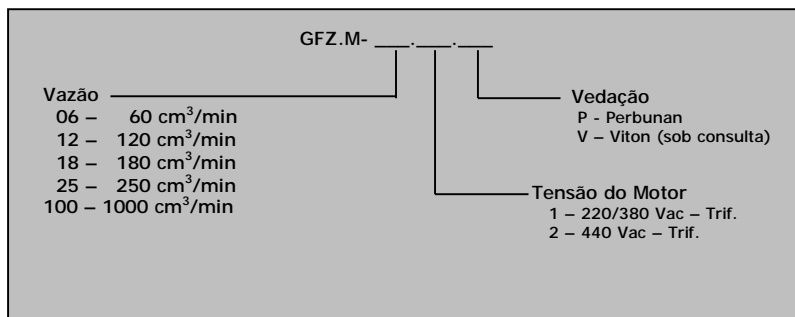

EXEMPLO PARA ENCOMENDA:

GFZ.M – 12.1.P – 355.000-40
 Moto – bomba de engrenagens, Vazão de 120 cm³/min, Tensão do motor de 220/380 Vac – trifásico, Vedação de Perbunan.

: informações contidas neste catalogo estão sujeitas a alterações sem prévio aviso.